

BARI



BEDIENUNGSANLEITUNG & GARANTIEKARTE
MODE D'EMPLOI & CARTE DE GARANTIE
ISTRUZIONI OPERATIVE & CARTOLINA DI GARANZIA
INSTRUCTIONS FOR USE & WARRANTY CARD
BEDIENINGSHANDLEIDING & GARANTIEBEWIJS
MANUAL DE INSTRUCCIONES

hase 

Ø 18

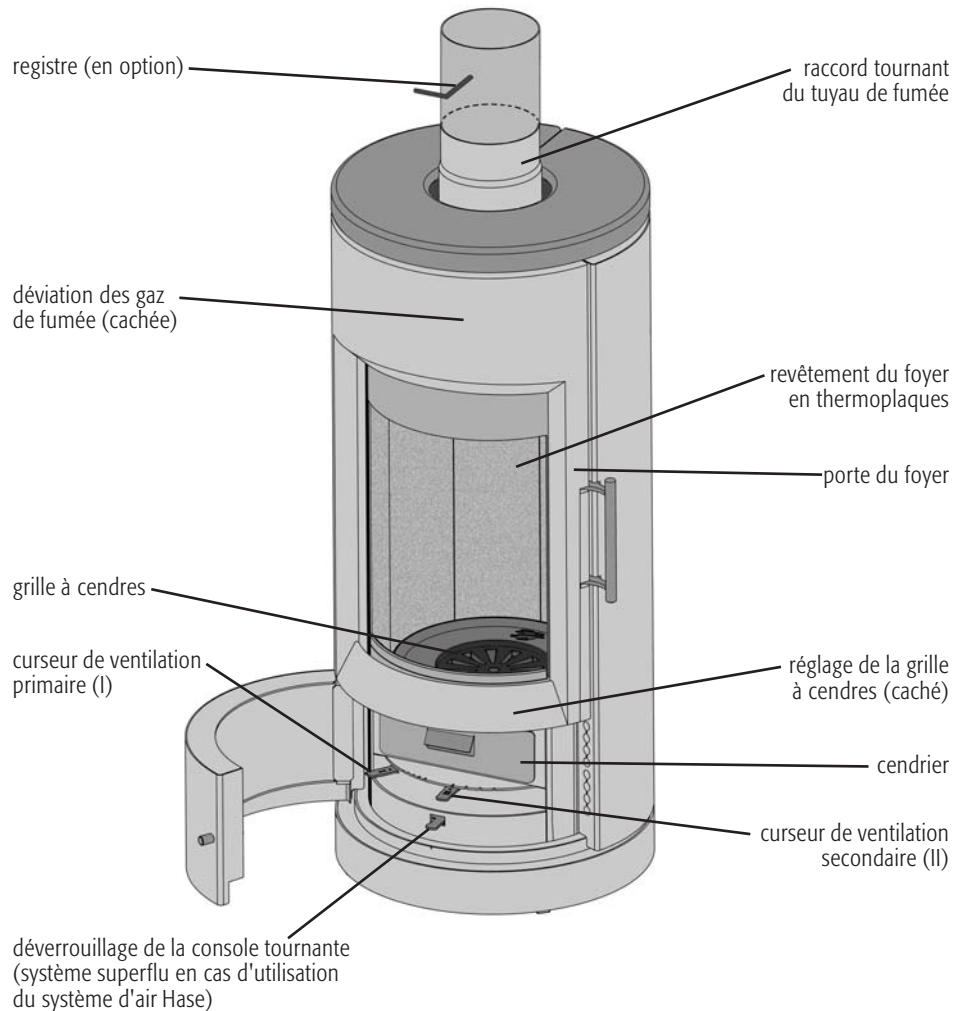

BARI

Chère cliente, Cher client,

Nous vous remercions de votre confiance. Avec ce poêle-cheminée signé Hase, vous avez opté pour un produit de qualité.

Par sa tradition artisanale, son design intemporel et sa technique de combustion moderne, votre poêle-cheminée BARI vous donnera entière satisfaction pendant de nombreuses années.

Le corps d'un poêle-cheminée Hase se compose de plaques d'acier épaisses, assemblées selon une technique de soudage moderne, ainsi que de bandes d'acier stabilisantes. Le revêtement du foyer en thermoplaques et la laque spéciale thermorésistante confèrent stabilité et longévité à tous les modèles Hase.

Pour nous, il est tout aussi évident de choisir la qualité suprême pour tous les matériaux que d'apporter un soin maximal à la finition.

Tous les dispositifs de réglage bénéficient d'un emplacement particulièrement clair et d'un maniement aisé.

Nous vous invitons toutefois à lire attentivement ce mode d'emploi. Il vous fournira des consignes importantes et des conseils pratiques pour de longues heures confortables au coin du feu.

Nous espérons que votre nouveau poêle-cheminée Hase vous apportera beaucoup de joie et de plaisir.

**Votre spécialiste en poêles-cheminées,
Hase-Kaminofenbau GmbH**

Page

19	Consignes de sécurité générales
19	Prescriptions légales du bâtiment
19	Type de construction
19	Distances de sécurité
20	Distances par rapport aux matériaux thermosensibles et inflammables
20	Console tournante
20	Tuyau de fumée
21	Réglage de l'angle de rotation
21	Registre
21	Grille à cendres
21	Cendrier
22	Combustibles
22	Quantité de combustible
22	Première mise en service
23	Allumage
24	Régime de puissance calorifique
24	Poursuite de la combustion / alimentation du feu
24	Chauffage à puissance calorifique minimale
24	Processus de combustion
25	Produits de la combustion
25	Votre contribution à l'environnement
26	Combustion à l'entre-saison
26	Humidité du bois et valeur calorifique
26	Séchage et stockage du bois
27	Appréciation de l'humidité du bois
27	Nettoyage et entretien
28	Consignes générales
29	Guide
30	Caractéristiques techniques

Consignes de sécurité générales



Veuillez également respecter les conditions d'installation reprises dans les instructions de montage et d'entretien.

Prescriptions légales du bâtiment

Vérifiez si le lieu d'installation est suffisamment solide. Le cas échéant, la solidité peut être augmentée à l'aide d'un panneau permettant de répartir la charge.

Avant même de procéder à l'installation de votre poêle-cheminée, nous vous recommandons de prendre conseil auprès d'un professionnel spécialisé en ramonage dans votre région. Il vous fera connaître les prescriptions légales du bâtiment en la matière, vous donnera l'autorisation nécessaire et effectuera la réception de l'installation. Vérifiez également que la pièce dans laquelle votre poêle BARI doit être installé, est suffisamment alimentée en air frais. Lorsque les portes et fenêtres sont trop bien isolées, il arrive que l'amenée d'air frais ne soit plus garantie, ce qui risque de nuire au tirage du poêle. Le rendement calorifique de votre poêle dépend également du bon tirage de votre cheminée. Il peut être influencé par la section du conduit de fumée ou encore la hauteur efficace du conduit de cheminée, inférieure à 4,50 m. La hauteur efficace d'un conduit de cheminée est la distance entre l'admission des gaz de combustion dans le conduit de fumée et le bord supérieur du corps de cheminée.

En cas de fonctionnement simultané d'un poêle-cheminée et d'une hotte aspirante, une sous-pression peut se produire dans la pièce où est installé le poêle-cheminée et être à l'origine de problèmes, tels qu'un dégagement de fumée.

Pour éviter que de l'air ne soit extrait de la pièce où est installé le poêle-cheminée, nous préconisons de bloquer les hottes aspirantes qui évacuent l'air vers l'extérieur avec un interrupteur de contact pour fenêtre.

Type de construction

Le poêle-cheminée BARI peut s'utiliser exclusivement lorsque le foyer est fermé. Il peut être raccordé à des cheminées déjà occupées et est équipé, pour des raisons de sécurité, d'une porte de foyer à fermeture automatique (type de construction 1).

Distances de sécurité

Le poêle BARI doit être placé à une distance de sécurité d'au moins 20 cm de tout matériau inflammable (lambris de bois, panneaux en matières plastiques, rideaux) sur les côtés et à l'arrière du poêle.

Tout revêtement de sol en matériau inflammable (tapis/moquette, parquet ou revêtement synthétique) doit impérativement être protégé vers l'avant et sur les côtés du poêle au moyen d'un revêtement ininflammable (carrelage, verre, marbre ou tôle d'acier).

Pour l'utilisation d'une plaque de plancher, les distances de sécurité suivantes sont d'application selon la norme DIN 18891:

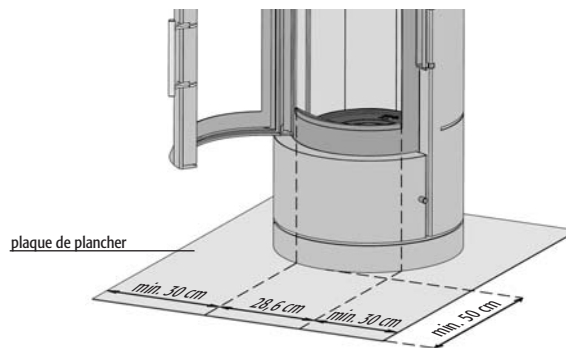

BARI

Distances par rapport aux matériaux thermosensibles et combustibles

Dans la zone de rayonnement de la porte vitrée du poêle, il faut respecter une distance de 80 cm par rapport à tout matériau inflammable ou thermosensible.

Croquis Situation de paroi

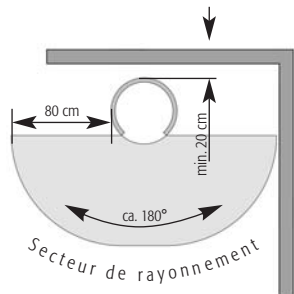

Croquis Situation d'affilage

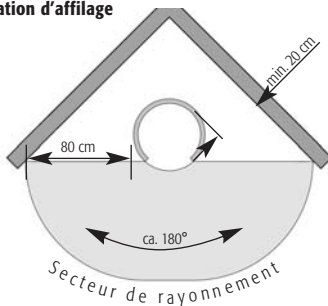

Pour l'allumage, n'utilisez jamais de l'alcool, du benzène ou d'autres liquides inflammables. Les enfants ne devraient jamais se tenir sans surveillance près du poêle-cheminée.

Les faces extérieures du poêle-cheminée deviennent très chaudes durant le fonctionnement. Risque de brûlure sur tout le poêle-cheminée.

En cas de feu de cheminée :

- Prévenez les pompiers
- Informez votre entreprise de ramonage
- Ne jamais éteindre l'incendie avec de l'eau !
- Eloigner les objets inflammables de la cheminée
- Attendre l'arrivée des pompiers et du ramoneur.

Ne pas effectuer de modification sur le poêle-cheminée. Utiliser exclusivement des pièces de rechange d'origine de Hase Kaminofenbau GmbH.

Console tournante

Le poêle-cheminée BARI est équipé d'une console tournante.

Il suffit de soulever le levier **(b)** pour libérer le dispositif d'arrêt et tourner le poêle BARI jusqu'à la position souhaitée (ce système est superflu en cas d'utilisation du système d'air Hase). L'encoche **(c)** pointe vers l'avant lors de l'installation du poêle BARI.



Veillez respecter les distances de sécurité par rapport aux matériaux inflammables !

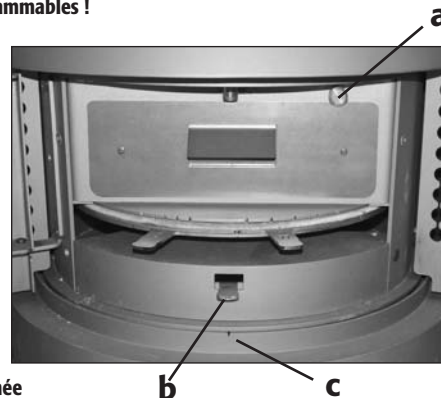

Tuyau de fumée

Le poêle BARI doit être raccordé à l'aide d'un tuyau de fumée d'un diamètre intérieur de 150 mm. Tous les éléments doivent être emboîtés avec précision aux points de raccordement et y être assemblés solidement (vis et rivets). Le bout du tuyau de fumée qui débouche dans le conduit de cheminée doit également être fixé de manière à ne pas bouger lors de la rotation du poêle BARI. A l'entrée de la cheminée, ce tuyau doit être bien isolé et ne peut pas dépasser vers l'intérieur, sinon il risque d'entraver l'évacuation des fumées. Pour faciliter le manœuvre, il convient de monter le raccord tournant du tuyau de fumée sur le manchon de sortie du poêle.

Réglage de l'angle de rotation

Desserrer la vis **e** (photo 1)

Soulever le cache **d** et l'enlever (photo 2)

Tourner BARI, selon les dispositions de sécurité, autant que possible vers la droite.

Retourner le poêle vers la gauche, de sorte que le point d'arrêt s'endèche.

Insérer l'équerre **f** dans l'ouverture prévue (photo 3).

Régler l'angle de rotation du côté gauche de la même manière.

Réinsérer le cache et le visser.

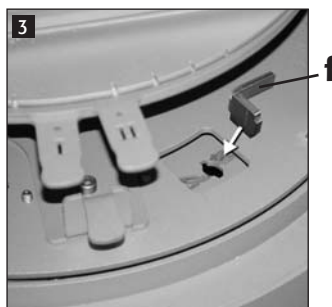
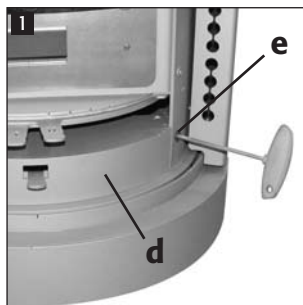

Registre

Le registre est monté dans le tuyau de fumée et sert à réguler le flux des gaz de fumée. Il ne se trouve pas dans tous les tuyaux de fumée et n'est pas obligatoire. L'influence du registre sur la combustion finale dépend de nombreux facteurs, dont la hauteur et la section du conduit de cheminée, la température extérieure et intérieure, etc. Le registre est fermé si sa poignée se trouve à l'horizontale du tuyau de fumée.

Avant d'ouvrir la porte du foyer en cours de combustion, il faut d'abord ouvrir le registre.

Grille à cendres

La grille à cendres sert à l'élimination des résidus imbrûlés (cendres) dans le cendrier et à l'alimentation en air de combustion pendant l'allumage. Son réglage se fait par une manette (**a**) située à droite en dessous du foyer.

Cendrier

Le cendrier doit être régulièrement vidé. La formation d'un cône de cendres trop important peut en effet entraver l'arrivée d'air primaire. Veillez à ce que le chemin pour l'air primaire entre le cendrier et le fond de ce compartiment reste libre, c'est-à-dire qu'il ne soit pas encombré par l'accumulation de cendres.

Par mesure de sécurité, débarrassez-vous seulement des cendres lorsqu'elles sont refroidies.

Lors de la collecte des cendres, le cendrier se trouve dans son couvercle retourné. Pour vider le cendrier, il faut retirer le couvercle, le retourner et le glisser sur le cendrier. Ainsi, le cendrier est fermé et les cendres ne peuvent pas s'en envoler lorsque vous le retirez et transportez. Votre maison reste propre. L'insertion du cendrier dans le poêle s'effectue dans l'ordre inverse.

Combustibles

Selon le premier décret d'application de la loi fédérale allemande sur la protection contre la pollution atmosphérique, seuls les combustibles dégageant peu de fumée et se présentant sous la forme de bois naturel en morceaux peuvent être brûlés dans les poêles-cheminées.

Dans votre poêle-cheminée, vous obtiendrez le plus beau feu avec des bûches de hêtre.

En cas d'utilisation d'autres essences de bois, comme par exemple le chêne, le bouleau, l'épicéa commun ou le mélèze, nous recommandons d'y ajouter du hêtre pour obtenir de jolies flammes. La combustion de bois de conifères donne lieu à de fines cendres volantes qui peuvent se soulever en tourbillons lors de l'ouverture de la porte du foyer.

Les essences de bois très résineuses (p. ex. l'épicéa commun, le pin commun ou le sapin) ont tendance à projeter des étincelles. Utilisez les brindilles et bûchettes seulement pour allumer votre feu.

Par contre, il est INTERDIT de brûler notamment :

- du bois verni ou plastifié
- du bois traité avec un produit de préservation
- des ordures ménagères
- des briquettes de papier (substances nocives : cadmium, plomb, zinc)
- du bois humide (humidité résiduelle supérieure à 20 %)

La combustion de ces produits occasionne non seulement des odeurs désagréables, mais également des émanations nuisibles à la santé et à l'environnement.

Quantité de combustible

La puissance calorifique dépend de la quantité de combustible. Référez-vous aux valeurs indicatives suivantes :

Pour une puissance calorifique nominale de 6 kW :

deux bûches d'un poids total de 1,5 kg avec une durée de combustion d'environ 40 minutes (longueur des bûches : 20-25 cm)

Pour une puissance calorifique nominale de 3 kW :

une bûche d'environ 0,4 kg avec une durée de combustion complète d'environ 20 minutes (longueur de la bûche : 20-25 cm)



La quantité de chargement maximale est de 2 kg. En cas de dépassement de cette quantité, il y a risque de surchauffe, ce qui peut provoquer des dégâts au poêle-cheminée, et risque d'un feu de cheminée.

Première mise en service

Veillez tenir compte du fait que les deux ou trois premières flambées dégagent une légère odeur.

Veillez à une aération suffisante de la pièce.

Lors du transport jusque chez vous, il se peut que de l'humidité se soit accumulée à l'intérieur du poêle. Celle-ci peut éventuellement entraîner l'apparition d'eau de condensation au niveau du poêle et des tuyaux de fumée. Essayez rapidement ces endroits humides.

Avant le laquage, votre poêle-cheminée a été dégraissé dans un atelier de grenailage. Malgré un contrôle minutieux de notre part, la présence de quelques petites billes d'acier dans le corps du poêle n'est pas exclue. Celles-ci se détachent et tombent hors du poêle lors de son installation. Il vous suffit de les aspirer.

Allumage

Il est important que la phase d'allumage soit rapide, dans la mesure où elle peut entraîner des niveaux de pollution plus importants. Les positions des curseurs et coulisseaux décrites ici constituent des recommandations valables dans des conditions normales. Selon les conditions atmosphériques et le tirage de la cheminée, vous devez adapter les positions des curseurs et coulisseaux aux circonstances locales.

Conseil : Pour éviter la formation de condensation sur la vitre de la porte du foyer, appuyez-la pendant quelques minutes pendant l'allumage.

Veillez procéder selon le schéma suivant :

Coupez les extracteurs d'air (cuisine / salle de bain) !

Cela permet d'éviter la formation d'une dépression dans la pièce où se trouve le poêle et donc l'échappement de gaz de fumée de la cheminée par le bas. Le cas échéant, ouvrez une fenêtre (geste superflu dans le cas d'un approvisionnement en air de combustion par le biais du système d'air Hase).

Opération	Position correspondante des éléments de commande
Ouvrir complètement le registre éventuel	Tourner la poignée du registre dans le sens longitudinal du tuyau
Ouvrir la porte du foyer	
Ouvrir la grille à cendres	Tirer sur le coulisseau de la grille à cendres
Ouvrir complètement la ventilation primaire	Faire glisser le curseur de ventilation primaire (I) jusqu'au milieu
Ouvrir complètement la ventilation secondaire	Faire glisser le curseur de ventilation secondaire (II) jusqu'au milieu
Avec une balayette, rassembler au centre les cendres résiduelles et le charbon de bois éventuellement imbrûlé	
Placer le matériau d'allumage au milieu du foyer et y superposer environ 0,5 kg de copeaux de bois et deux bûchettes	
Allumer le matériau d'allumage en plusieurs endroits	
Refermer la porte du foyer	

Air primaire

L'air primaire arrive dans le foyer par le bas, à travers la grille à cendres. Il est nécessaire à l'allumage et à l'approvisionnement du lit de braises en air de combustion.

Air secondaire

L'air secondaire arrive dans le foyer par le haut. Il y amène la quantité d'oxygène nécessaire à la combustion intégrale des gaz de bois et empêche, en cas d'utilisation correcte, toute formation de suie sur la vitre de la porte du foyer.

La règle d'or pour réguler correctement l'air secondaire est la suivante :

Un petit feu a besoin de peu d'air secondaire, tandis qu'un gros feu a besoin de beaucoup d'air secondaire. Si le clapet d'air secondaire est trop fermé, il y a un risque de feu couvant ou de déflagration.



ATTENTION !

Si en cas de chauffage au bois, le curseur de ventilation primaire est trop ouvert, il y a risque de surchauffe du poêle-cheminée (effet de feu de forge). En cours d'utilisation, le curseur de ventilation secondaire ne doit jamais être complètement fermé.

Veillez à ce que les portes du foyer et le compartiment du cendrier soient toujours bien fermés.

Les éléments de commande des clapets se trouvent sous le foyer (voir figure).

Après avoir atteint la température de service, le poêle permet un chauffage très peu polluant, moyennant le respect de certaines règles de base.

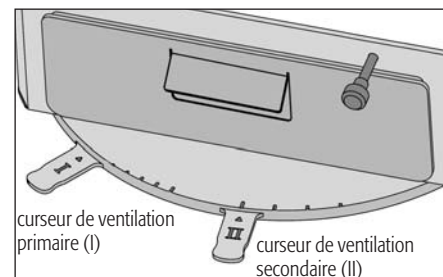

Régime de puissance calorifique

La puissance calorifique dépend de la quantité de combustible. Référez-vous aux valeurs indicatives suivantes :

Pour une puissance calorifique nominale de 6 kW :

deux bûches d'un poids total de 1,5 kg avec une durée de combustion d'environ 40 minutes (longueur des bûches : 20-25 cm)

Pour une puissance calorifique nominale de 3 kW :

une bûche d'environ 0,4 kg avec une durée de combustion complète d'environ 20 minutes (longueur de la bûche : 20-25 cm)

L'alimentation du feu devrait se faire lorsque les flammes de la combustion précédente viennent juste de s'éteindre, donc dans la phase de combustion qui dégage peu de fumée.

Lors de l'ouverture de la porte du foyer, l'air ambiant s'engouffre dans le poêle, ce qui augmente progressivement le tirage dans la cheminée. Vous devez donc l'ouvrir très doucement. Cela évitera un tourbillonnement des cendres dans le foyer et l'échappement de gaz de fumée.

Poursuite de la combustion / alimentation du feu	
Opération	Position correspondante des éléments de commande
Régler les éléments de commande	Tourner la poignée du registre dans le sens longitudinal du tuyau Faire glisser le curseur de ventilation primaire (I) en position 1, à gauche Faire glisser le curseur de ventilation secondaire (II) entre la position 4 
Ouvrir la porte du foyer	
Fermer la grille à cendres	Enfoncer le coulisseau de la grille à cendres
Placer deux bûches tête en avant dans le foyer	
Charger seulement une couche de combustible	Tourner l'écorce vers le haut ou le bas
Refermer la porte du foyer	

Chauffage au bois à puissance calorifique minimale

Vous réglez principalement la puissance calorifique de votre poêle-cheminée en modulant la quantité de combustible que vous y chargez. En cas de besoin de chaleur réduit, procédez comme suit :



N'essayez jamais de ralentir fortement la combustion en diminuant l'apport d'air. Lors du chauffage au bois, cela entraîne une combustion incomplète.

Le bois dégage aussi des gaz sans formation de flammes. Il a alors risque de déflagration (inflammation explosive des gaz de fumée).

Procédure	Position correspondante des éléments de commande
	Enfoncer le coulisseau de la grille à cendres
Régler l'air primaire	Faire glisser le curseur de ventilation primaire (I) en position 1, à gauche
Régler l'air secondaire	Faire glisser le curseur de ventilation secondaire (II) entre la position 2 et 3 
Placer une bûche de bois (env. 0,4 kg) dans le sens longitudinal	Tourner l'écorce vers l'arrière

Processus de combustion

Pour que des combustibles solides brûlent, il faut que les conditions suivantes soient remplies :

- L'oxygène nécessaire doit être disponible. Il est pris le plus souvent dans l'air ambiant.
- La température d'ignition doit être atteinte. C'est la température à laquelle le combustible continue à brûler en permanence, en dégageant une chaleur intense.

On peut ensuite distinguer trois phases de combustion du bois :

1. Phase de séchage

Tout d'abord, l'eau résiduelle encore contenue dans le bois séché à l'air (env. 15 à 20 %) s'évapore. Cette évaporation a lieu à une température d'environ 100 °C. Pour cela, il faut que durant la phase d'allumage, le bois bénéficie d'un apport en chaleur suffisant, ce qui est possible avec du petit bois à combustion rapide.

2. Phase de dégazage

A des températures entre 100 °C et 150 °C, commencent - tout d'abord lentement - la séparation et le dégazage des substances contenues dans le bois ainsi que la décomposition thermique du bois lui-même. Au-delà de 150 °C, la formation gazeuse augmente fortement. Les composants volatils constituent env. 80 % de la substance du bois. La combustion à

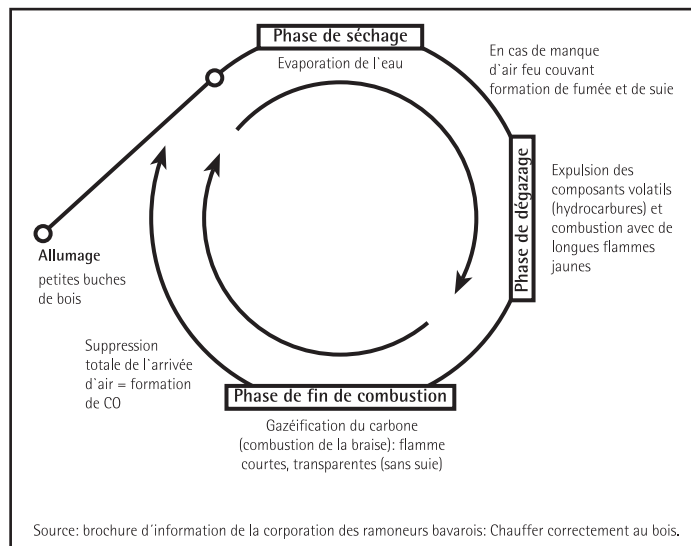

proprement parler débute avec l'ignition des gaz formés à environ 225 °C (température d'ignition) ainsi que le dégagement de chaleur. Pour cela, une quantité suffisante d'oxygène doit être disponible. Le point culminant de la combustion est atteint à environ 300 °C. Le processus réactionnel est à présent d'une telle véhémence qu'il libère les plus grandes quantités de chaleur. La température des flammes peut alors atteindre 1100 °C.

3. Phase de combustion finale

Après combustion des composants volatils, il reste du charbon de bois incandescent. Celui-ci se consume lentement et pratiquement sans flamme à une température d'environ 800 °C. Dans un feu de bois, ces différents processus ne sont cependant pas seulement successifs, mais aussi simultanés. Le déroulement de la combustion est représenté dans le schéma cyclique (voir figure).

Produits de la combustion

Du point de vue chimique, les principaux constituants du bois sont : le carbone, l'hydrogène et l'oxygène. Des substances polluantes comme le soufre, le chlore et les métaux lourds en sont pratiquement absentes.

La combustion intégrale du bois produit donc essentiellement du gaz carbonique et de la vapeur d'eau sous forme gazeuse et, dans une moindre mesure, des cendres de bois en tant que résidus de combustion solides.

Une combustion incomplète peut par contre libérer toute une série de substances polluantes, par ex. du monoxyde de carbone (toxique), de l'acide acétique, des phénols, du méthanol (toxique), du formaldéhyde, de la suie et du goudron.

Votre contribution à l'environnement

Le niveau de pollution de votre poêle dépend dans une très large mesure de votre mode d'utilisation et du type de combustible (cf. page 22).

Les conseils suivants sont destinés à vous aider dans ce sens :

- Utilisez exclusivement du bois sec ; les meilleures essences sont les feuillus comme le

bouleau et le hêtre (cf. page 22).

- Pour l'allumage, utilisez uniquement du petit bois. Il brûle plus volontiers que les grosses bûches et vous permet d'atteindre rapidement la température nécessaire pour une combustion intégrale.
- En chauffage continu, évitez de charger trop de bois d'un seul coup dans le foyer. Il est plus avantageux de rajouter fréquemment de petites quantités de bois. La quantité de bois doit toujours être adaptée au besoin de chaleur.

Vous pourrez aisément contrôler la qualité de la combustion au moyen des caractéristiques suivantes :

- *Teinte et constitution de la cendre.* Une combustion correcte donne une fine cendre blanche. Une coloration sombre indique qu'il y a des restes de charbon de bois dans la cendre. Dans ce cas, la phase de combustion finale a été incomplète.
- *Teinte des gaz de fumée à la sortie de la cheminée.* Il faut savoir que la combustion est d'autant plus complète que les gaz de fumée sortant de la cheminée sont peu visibles.

Combustion à l'entre-saison

A l'entre-saison (printemps / automne), des températures extérieures supérieures à 16 °C peuvent perturber le tirage de la cheminée. Si en présence d'une telle température, la production d'une forte chaleur pendant un bref moment par la mise à feu de papier ou de fins copeaux de bois ne permet pas de créer un tirage, vous devriez renoncer à faire du feu.

Humidité du bois et valeur calorifique

La valeur calorifique du bois dépend dans une très large mesure de l'humidité du bois. Plus le bois contient d'eau, plus il faudra utiliser de l'énergie pour l'évaporation de celle-ci. Or, cette énergie est perdue pour la valeur calorifique. Par conséquent, plus le bois est humide, plus sa valeur calorifique est basse. Un exemple : du bois fraîchement abattu a un taux d'humidité d'environ 50 % et une valeur calorifique d'environ 2,3 kWh/kg, tandis que du

bois bien séché à l'air a un taux d'humidité d'environ 15 % pour une valeur calorifique de l'ordre de 4,3 kWh/kg. Donc, si vous brûlez du bois très humide, vous obtenez, à quantité de bois égale, seulement la moitié de la puissance calorifique du bois sec. En brûlant du bois humide, vous devez en outre vous attendre à une formation de suie beaucoup plus importante sur les vitres du foyer.

A ceci vient s'ajouter le fait que lors de la combustion de bois humide, la vapeur d'eau produite peut se condenser dans le tuyau de fumée ou le conduit de cheminée. Ce phénomène peut entraîner la formation de suie cristallisée ou l'encrassement de la cheminée. Par ailleurs, un taux d'humidité élevé du bois fait baisser la température de combustion, ce qui empêche une combustion intégrale de tous les composants du bois et entraîne une pollution considérable de l'environnement. Enfin, l'énergie contenue dans les imbrûlés est également perdue.

Vous constatez donc clairement que la combustion de bois insuffisamment séché ne présente aucun avantage économique ni écologique.

Séchage et stockage du bois

- Le bois a besoin de temps pour sécher. En cas de stockage approprié, il sera sec à l'air au bout de 2 à 3 ans environ.
- Nous vous conseillons de stocker votre bois sous forme de bûches sciées et fendues, prêtes à être brûlées. Cela permet un séchage plus rapide, vu que les petits morceaux de bois séchent beaucoup mieux que du bois non fendu.
- Empilez vos bûches en un endroit aéré et si possible ensoleillé, à l'abri de la pluie (de préférence côté sud).
- Laissez un espace libre de la largeur d'une main entre les différentes piles de bois pour que l'air qui y circule puisse évacuer l'humidité.
- Ne recouvrez en aucun cas vos piles de bois d'un film plastique ou d'une bâche : cela empêcherait l'humidité de s'échapper.
- N'empilez jamais du bois frais dans une cave. Plutôt que de sécher, il y pourrait en raison du manque de circulation d'air.
- Stockez exclusivement du bois déjà séché dans des caves sèches.

Appréciation de l'humidité du bois

En tant qu'utilisateur d'un poêle-cheminée, il est important que vous soyez en mesure de reconnaître si votre bois de chauffage est sec (humidité résiduelle inférieure à 20 %) ou bien doit continuer à être stocké.

On peut considérer que le bois est sec à l'air lorsque l'équilibre entre humidité du bois et humidité de l'air ambiant est atteint, c'est-à-dire lorsque le bois ne cède plus d'humidité à l'air ambiant et ne prend plus d'humidité dans l'air. Cet état d'équilibre se caractérise par une constance du poids volumique.

Il existe un procédé qui vous permet de vérifier facilement cet équilibre : en voici la description. Au préalable, vous devez avoir respecté les points mentionnés en page 12 pour un stockage optimal du bois. Ensuite, procédez comme suit :

- Retirez une bûche en différents endroits de votre stock de bois.
- Marquez ces bûches de façon indubitable.
- Pesez à présent les bûches sur une balance de cuisine et notez leur poids respectif.
- Séchez ensuite les bûches de manière artificielle (par ex. à proximité du poêle, en respectant les distances de sécurité par rapport aux matériaux inflammables, ou dans le four de la cuisine à 100 °C).
- Remettez ensuite les bûches à leur ancienne place dans la pile de bois.
- Repesez les bûches au bout de 1 à 2 jours.

Le séchage artificiel a perturbé l'équilibre d'humidité. Par la suite, les bûches auront donc tendance à rétablir l'équilibre d'humidité, en prenant de l'humidité dans l'air ambiant.

Si les bûches sont revenues au poids de la première pesée, cela signifie qu'elles ont réabsorbé la même quantité d'eau qu'elles avaient perdue au cours du séchage artificiel et que, par conséquent, elles se trouvaient déjà en équilibre d'humidité lors de la première pesée.

Si, par contre, les bûches restent plus légères, cela signifie qu'avant leur séchage artificiel, elles avaient un taux d'humidité supérieur à l'équilibre normal. Vous devrez alors continuer à stocker votre réserve de bois avant de l'utiliser.

Nettoyage et entretien

Nous vous recommandons de faire vérifier régulièrement le poêle-cheminée et le dispositif d'évacuation des fumées par un spécialiste.

Conduits d'évacuation des gaz de fumée

Tous les ans, après la période de chauffage - et éventuellement plus souvent, p.ex. après le nettoyage du conduit de cheminée - il faut contrôler la présence de dépôts dans votre poêle-cheminée et les tuyaux de fumée et, le cas échéant, les nettoyer.

Le nettoyage du conduit de fumée s'effectue à travers l'orifice de nettoyage situé sur le conduit à l'aide d'une brosse flexible. S'il n'y a pas d'orifice de nettoyage, le nettoyage peut également s'effectuer à travers l'orifice de raccordement du poêle-cheminée ou directement à travers le foyer. Pour cela, enlevez la plaque thermique ainsi que le déflecteur en acier en le soulevant (se référer à la notice de montage et d'entretien). Enlever les éventuels dépôts de suie et de poussière dans les systèmes d'évacuation et les conduits de fumée à l'aide d'une brosse et d'un aspirateur. Vous pouvez brosser et aspirer les éventuels dépôts de suie et de poussière. Pour remettre la thermoplaque et la plaque de déviation en place, procédez dans l'ordre inverse.

Habillage en acier

L'habillage des poêles-cheminées est recouvert d'une laque thermorésistante qui offre seulement une faible protection anticorrosion. Une mince couche de rouille peut donc se former dans certaines conditions défavorables, p.ex. suite à :

- un nettoyage trop humide au niveau du plancher / de la plaque de plancher,
- de l'eau renversée d'une bouilloire ou d'une coupelle,
- une installation dans des " locaux humides ", par exemple une véranda, ou un entreposage dans un local en maçonnerie brute ou un garage.

Vous pouvez réparer les zones qui présentent une fine couche de rouille avec la peinture

pour poêle originale de Hase UHT600. Veuillez respecter les consignes d'utilisation reprises sur la bombe d'aérosol (disponible chez votre revendeur spécialisé Hase).

Pour le nettoyage des éléments en acier, n'utilisez jamais de produits contenant des acides (comme les nettoyeurs à l'acide citrique ou au vinaigre). Pour frotter ces éléments, il vous suffit d'employer un chiffon légèrement humidifié.

Plaques vitrocéramiques

En cas d'utilisation conforme de votre poêle, l'air secondaire forme devant la vitre un rideau d'air qui ralentit le dépôt de suie sur le verre.

Voici une méthode écologique qui a fait ses preuves pour nettoyer les plaques vitrocéramiques avec des moyens disponibles dans tout ménage :

- **formez une boule de papier domestique ou journal,**
- **humidifiez-la légèrement,**
- **trempez-la dans la cendre de bois froide,**
- **frottez les vitres du poêle,**
- **essuyez les vitres avec une boule de papier propre - c'est fini !**

Consignes générales

Revêtement intérieur du foyer

Les thermoplaques à l'intérieur du foyer de votre poêle-cheminée sont en vermiculite. Ce granulât minéral réfractaire possède d'excellentes propriétés isolantes. La densité des plaques offre un rapport optimal entre consolidation mécanique et effet isolant. La surface relativement molle est soumise, selon l'utilisation, à une usure naturelle. Les thermoplaques doivent être remplacées lorsque des bouts s'en détachent et laissent apparaître l'acier du foyer qui se trouve derrière. Par contre, les fissures éventuelles dans les thermoplaques ne nuisent pas au bon fonctionnement de votre poêle-cheminée.

Conseil : placez des allumeurs de poêles sur la grille à cendres en fonte. Cela protège les thermoplaques et garantit un allumage rapide, grâce à l'apport d'air.

Bandes d'étanchéité

Les bandes d'étanchéité pour la porte du foyer, le cendrier et la porte du compartiment de cuisson sont en fibres de verre thermorésistantes sans amiante. Il s'agit de pièces d'usure qui doivent être remplacées selon la fréquence d'utilisation.

Bruits de dilatation

Les matériaux se dilatent sous l'effet de la chaleur et provoquent alors des bruits audibles. Ce processus naturel s'applique aussi à votre poêle-cheminée. Ce dernier est cependant conçu de manière à ne subir aucun dommage lors de ce processus.

Problème	Cause
Le bois ne s'allume pas ou seulement avec difficulté	<ul style="list-style-type: none"> - Le bois est trop gros / Le bois est trop humide - L'apport d'air est insuffisant
Le bois brûle, mais sans flamme claire et jaune, il se consume sans feu, voire s'éteint	<ul style="list-style-type: none"> - Le bois est trop humide - L'apport d'air est insuffisant / Le registre est trop fermé - La température extérieure est trop élevée
La formation de suies est trop importante, les thermoplaques s'encrassent lorsque le poêle est en service	<ul style="list-style-type: none"> - Le bois est trop humide - L'apport d'air est insuffisant - La quantité de bois est insuffisante pour chauffer le foyer
Malgré une belle flambée bien vive, le poêle ne chauffe pas	<ul style="list-style-type: none"> - La cheminée tire trop - Les curseurs de ventilation sont mal réglés
Le bois brûle trop vite	<ul style="list-style-type: none"> - La cheminée tire trop - Les morceaux de bois sont trop petits - Les éléments de commande sont mal réglés
De la fumée se répand dans la pièce où se trouve le poêle	<ul style="list-style-type: none"> - L'apport d'air est insuffisant / Le registre est trop fermé - La section du conduit de cheminée est trop petite - Les gaz de combustion dans le tuyau du poêle ou la cheminée sont fortement chargés en suie - Le vent pousse sur la cheminée - Des extracteurs (salle de bain, cuisine) créent une dépression dans la pièce
La cheminée est mouillée et couverte de suie, de l'eau de condensation s'échappe du tuyau du poêle	<ul style="list-style-type: none"> - Le bois est trop humide - Les gaz de fumée sont trop froids / La cheminée est trop froide - La section du conduit de cheminée est trop grande
La vitre du foyer est couverte de suie	<ul style="list-style-type: none"> - Le bois est trop humide - L'apport d'air secondaire est trop faible - La porte du foyer n'est pas étanche - La cheminée tire trop peu
De la fumée s'échappe du foyer à l'ouverture de la porte	<ul style="list-style-type: none"> - La cheminée tire trop peu / La section du conduit de cheminée est trop grande ou trop petite - Le feu brûle encore trop fortement - La porte du foyer a été ouverte trop rapidement - Des extracteurs (salle de bain, cuisine) créent une dépression dans la pièce - Le registre est complètement fermé

En cas de problèmes ou de questions, n'hésitez pas à vous adresser à votre revendeur spécialisé ou à une entreprise de ramonage agréée de votre région.

CARACTÉRISTIQUES TECHNIQUES

Poêle-cheminée **BARI**, certifié selon **DIN 18891-1, DIN-EN 13240 : 2001 + A1 2003, Art. 15 a B-VG (Autriche)**

; peut s'utiliser exclusivement lorsque la porte du foyer est fermée ; permet plusieurs raccordements à une cheminée.

n° VKF : 14262

n° de certificat de contrôle de type NL : CO-AX 5735

n° du rapport d'essai (AU) : 2004 ES/40

Valeurs de combustion :

Pour les dimensions de la cheminée selon la norme **DIN 4705**, se baser sur les données suivantes :

Puissance calorifique nominale	6	kW
Régime de puissance min./max.	3,7 - 7,4	kW
Puissance calorifique du combustible	9,1	kW
Flux massique des gaz d'échappement	5,5	g/s
Température à la tubulure des gaz d'échappement	377	°C
Pression minimum de refoulement à la puissance calorifique nominale	0,09	mbar

La puissance calorifique nominale de **6 kW** (selon DIN 18893) indiquée sur la plaque signalétique est suffisante, selon l'isolation du bâtiment, pour un volume de 48 à 124 m³

Dimensions :

	Hauteur	Largeur	Profondeur
Poêle	110,3 cm	48 cm	48 cm
Foyer	43 cm	28 cm	30 cm
	Céramique	Acier	Stéatite
Poids	146 kg	146 kg	154 kg

Dimensions de raccordement :

Hauteur de raccordement, raccord tournant du tuyau compris	113,2 cm
Hauteur de raccordement, raccord tournant du tuyau non compris	104,4 cm
Distance entre arrière du poêle et axe du tuyau de fumée	24 cm
Hauteur de raccordement du système d'air Hase, axe du tuyau*	10,5 cm

Angle de rotation du poêle : 360° - Réglage en usine : 45° - Possibilité de blocage et de verrouillage vers la droite et la gauche par pas de 15° - Respectez les distances de sécurité par rapport aux matériaux inflammables !

Ouverture du foyer	1185 cm ²
Diamètre du tuyau de fumée	150 mm
Diamètre du tuyau du système d'air Hase*	100 mm
En cas d'utilisation du système d'air Hase, la fonction de rotation est superflue !	

* pour l'apport d'air séparé dans les maisons à basse énergie et en cas de systèmes d'aération mécanique

Zone de rayonnement :

Dans la zone de rayonnement de la porte vitrée du poêle, il faut respecter une distance de 80 cm par rapport à tout matériau inflammable ou thermosensible.

Croquis Situation de paroi

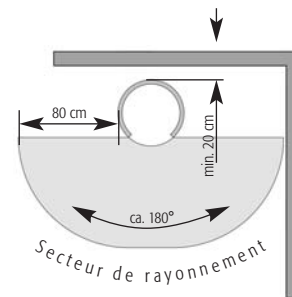

Croquis Situation d'affilage

